

BCB

BAR CONVENT BERLIN

City Life Spirits

INTERNATIONAL
BAR AND BEVERAGE
TRADE SHOW

11. – 13. OKTOBER

2021

SALES KIT



BCB

Berlin – pulsierende Metropole und Trendsetter, Hub der Kulturen und Lebensweisen. 2021 holt der Bar Convent Berlin das urbane Lebensgefühl direkt in die Messehallen.

Mit dem Umzug auf das Messegelände Berlin beginnt für den BCB das Zeitalter des City Life Spirits. Die neue Location schafft mehr Raum für Kreativität, Standbau, Präsentationen und Networking. Der Kern des BCB bleibt dabei erhalten – authentisch und international, mit einem Fokus auf die Premium-Segmente und Top-Education. Das BCB-Team ist stets an der Seite der Aussteller und Besucher. Das gemeinsame Ziel: für Bartender, Barbetreiber, Distributoren, Hotels und F&B Manager sowie Getränkefirmen und andere Dienstleister der Branche ein perfektes Umfeld für den Austausch zu bieten.

BCB inszeniert urbanes Lebensgefühl

Das neue Konzept des BCB – City Life Spirits – wird Teil der Architektur, der Inhalte und der Interaktion mit einem durchgängigen roten Faden. Jede Halle wird durch Hotspots und besondere Inszenierungen zum Leben erweckt und bildet Trends im Großstadtleben ab. Der Bar Convent Berlin wird zum Urban Market, zum Bistro oder zur Community Bar, bietet Co-Working Spaces, eine Rooftop Bar und das Erlebnis der Sinne. Die Transitbereiche werden zu belebten Übergängen mit Spätis, Kaffeestationen, Ausstellungen oder Situationen aus dem Leben in der Metropole. Sie als Aussteller haben die Freiheit, Teil dieser Welt zu werden, aber auch Ihren ganz eigenen Weg zu gehen. Der BCB bietet kreative Lösungen und Integrationsmöglichkeiten, auch abseits von klassischen Standbauten, um kleinen und großen Brands eine Bühne zu geben.

BCB bietet neue Benefits

In wenigen Jahren hat sich der Bar Convent Berlin von einem kleinen Branchentreff zu einer der bedeutendsten Messen der internationalen Barindustrie entwickelt. Mit dem Umzug in das nun größere Gelände stehen die Türen allen interessierten Fachbesuchern offen. Sie als Aussteller profitieren von einer besseren Infrastruktur und Services und freien Entfaltungsmöglichkeiten für einen erfolgreichen Messeauftritt.

BE YOURSELF. BE BERLIN.

City Life Spirits



BCB

ÖFFNUNGSZEITEN/ VERANSTALTUNGSORT

ÖFFNUNGSZEITEN

Montag, 11.10.21, 11:00 Uhr bis 19:00 Uhr
Dienstag, 12.10.21, 11:00 Uhr bis 19:00 Uhr
Mittwoch, 13.10.21, 11:00 Uhr bis 18:00 Uhr

VERANSTALTER

Reed Exhibitions Deutschland GmbH
Völklinger Str. 4
40219 Düsseldorf
Telefon +49 211 90191-349
Telefax +49 211 90191-244
www.barconvent.com

VERANSTALTUNGSORT

Messegelände Berlin
Eingang Nord
Hammarskjöldplatz
14057 Berlin
www.messe-berlin.de

LAUFZEIT

3 Tage

TURNUS

jährlich

AUSTELLER

500

MARKEN

1.400

ERWARTETE BESUCHER

18.000



GELÄNDE- ÜBERSICHT

BCB IN ZAHLEN*

FACHBESUCHER IN 2019

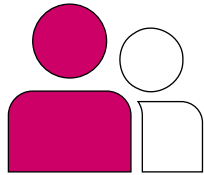

15.162

Fachbesucher aus 92 verschiedenen Ländern

HAUPTINTERESSE BESUCHER 2019

im Vergleich zu 2018

95% 92%

Spirituosen

20% 12%

Wein

49% 37%

Fillers & Softdrinks

20% 18%

Dienstleistung & Beratung

40% 39%

Ausstattung & Bedarf

13% 12%

Literatur & Medien

23% 19%

Kaffee & Tee & Heißgetränke

12% 8%

Cider

22% 19%

Craft Bier

11% 6%

Snacks

21% 13%

Schaumwein

4% 3%

Tabak

20% 19%

Bier

HERKUNFT BESUCHER 2019



44%

Deutschland

2,1%

Italien

3,6%

Großbritannien

2%

Österreich

2,6%

Polen

0,8%

USA

2,2%

Russland

26%

sonstiges Europa

2,2%

Schweiz

2,2%

sonstige Internationals

HOTSPOTS & BUY-INS



HALLE 19 BCB Community

Hotspot:
Community Bar



PALAIS Bistro

Hotspot:
Sparkling & Food
Pairing & BCB Shop &
Co-Working



HALLE 18 Urban Gardening

Hotspot:
Urban Gardening & Rooftop



HALLE 17 Quality Time

Hotspot:
Coffee Bar



HALLE 15.1 Urban Market

Hotspot:
Young Guns

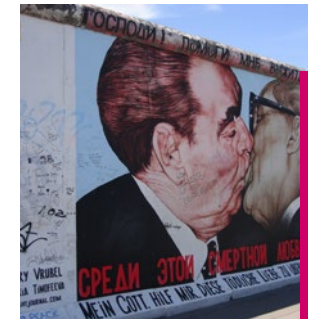

HALLE 14.1 Art/Street Art

Hotspot:
Art Gallery



HALLE 12 Senses

Hotspot:
Experience of Senses



HALLE 11.1 Metropolis at Night

Hotspot:
Secret Club



TRANSIT AREA The official BCB kiosk

Hotspot:
Späti



YOUR IDEAS ???

Wir freuen uns, wenn Sie neue Geschichten zu erzählen haben und neue Formate mit uns verwirklichen möchten.



"In our industry the month of October has become synonymous with peak networking, business initiation and the launch of new products. It's great to see BCB going from strength to strength and expanding internationally."

HELMUT ADAM (Co-founder BCB & CEO Mixology Publishing)

"Since BCB moved to Station Berlin, I've considered the palais.Berlin area and it's beautiful surroundings as the only realistic next venue for the fair. It's amazing to see this happen in 2021."

JENS HASENBEIN (Co-founder BCB & CFO Mixology Publishing)

INDIVIDUELLE STANDFLÄCHE

Eine Standfläche ist individuell buchbar. Die Buchung der Standfläche eignet sich für Aussteller, die über Bartresen bzw. Messemobiliar verfügen oder einen eigenen Standbau in Auftrag geben möchten. Rück- und Seitenwände können bei Bedarf zusätzlich über das Online Service Center für **55 EUR** pro laufenden Meter zugebucht werden.

Ausstellungsfläche ab 6 m ² :	602 EUR/m²
Nebenkostenpauschale:	35,00 EUR/m ² inkl. Ausstellerkommunikationspaket Standard, Müllentsorgung während der Messelaufzeit, Logistikpauschale, exklusive Gläserpauschale**
AUMA-Beitrag:	0,60 EUR/m ²
Versicherung:	310,00 EUR

**Aus logistischen Gründen ist das Mitbringen von eigenen Gläsern nicht gestattet.

NEU:

Der Aussteller ist verantwortlich für die ordnungsgemäße und umweltverträgliche Entsorgung der Abfälle, die bei Aufbau, Laufzeit und Abbau seines Standes/Veranstaltungsbereiches anfallen.

Für die ordnungsgemäße Entsorgung der Abfälle stellen wir Ihnen entsprechende Müllsäcke für die Messelaufzeit zur Verfügung. Die Entsorgung während des Auf- und Abbaus muss im Vorfeld kostenpflichtig über das Online Service Center bestellt werden.

Die Müllentsorgung während der Laufzeit ist nur dann mit der Maintenance Fee abgegolten, wenn Sie Ihren Abfall ordnungsgemäß in die dafür vorgesehenen Müllsäcke entsorgen. Die Abholung der sortenreinen Müllsäcke von ihrem Stand, wird durch BCB Personal durchgeführt.

Findet keine selbständige & sortenreine Sortierung des Abfalls in die Müllsäcke statt, werden Ihnen die entstandenen Mehrkosten nach der Messe in Rechnung gestellt.

Preise verstehen sich netto zzgl. der gesetzlichen Mehrwertsteuer

SYSTEM STANDBAU*

System Standbau ist im Online Service Center zu buchen!

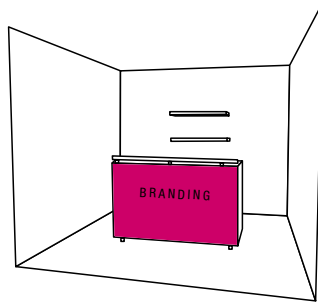

BASIC REIHENSTAND

Für Ausstellungsfläche (nur Reihenstände) ab 6m²: **179 EUR/m²**

Ausstattung:	Holzwände aus KS weiß 19mm in U Profilen montiert, Bauhöhe 2,5m
	2x Regalbretter für Flaschenspiegel
	3x Displayfluter
	Teppich Rips B1 grau
	1x Theke (BHT 160x110x80) mit Branding (Folieneinleger)
	1x Ausstellername (Folienschnitt)
	1x Dreiersteckdose
	1x Mülleimer
Service:	Inkl. Auf- und Abbau und Transport zur Messe

*Gestaltung und Endpreis sind abhängig von der gemieteten individuellen Fläche.

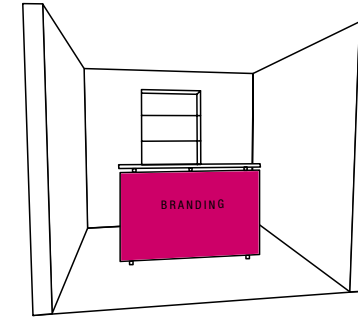

PREMIUM REIHENSTAND

Für Ausstellungsfläche (nur Reihenstände) ab 6m²: **339 EUR/m²**

Ausstattung:	vorgehängte Holzwände auf einer Rahmenkonstruktion KS weiß, Bauhöhe 2,5m
	1x vorgehängte Holzwand auf einer Rahmenkonstruktion KS mit innenliegenden Regalen
	3x Displayfluter
	PVC in Holzoptik
	1x Theke (BHT 160x110x80) mit Branding (Folieneinleger)
	1x Ausstellername (Folienschnitt)
	1x Dreiersteckdose
	1x Mülleimer
Service:	Inkl. Auf- und Abbau und Transport zur Messe

*Gestaltung und Endpreis sind abhängig von der gemieteten Fläche.

Preise verstehen sich netto zzgl. der gesetzlichen Mehrwertsteuer

ONE BRAND STAND

1 Stand – 1 Marke

Der One Brand Stand ist das perfekte Komplettpaket für die Präsentation von nur einer Marke bzw. Produkten, die unter einem Markennamen laufen.

Ausstellungsfläche
ca. 2m x 2,5m:

2.900 EUR

Ausstattung: 1 Tresen und Rückbuffet* inkl. Logobranding

Leistungen: Stromanschluß inkl. 1 Steckdose

Kunststoff-Verkostungsbecher

Müllentsorgung während der Messelaufzeit

Ausstellerkommunikationspaket Standard

Versicherung

AUMA-Beitrag

exklusive Gläserpauschale**

Buchbare Zusatzoptionen im Online Service Center:

Kühlschrank/Kühltruhe ca. 110 EUR

Logobranding Theke ca. 150 EUR

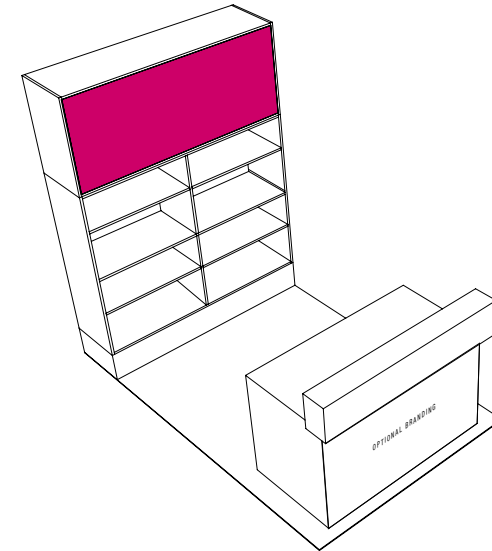

*Das Anbringen von eigenen Brandings ist nicht gestattet.

**Aus logistischen Gründen ist das Mitbringen von eigenen Gläsern nicht gestattet.

NEU:

Der Aussteller ist verantwortlich für die ordnungsgemäße und umweltverträgliche Entsorgung der Abfälle, die bei Aufbau, Laufzeit und Abbau seines Standes/Veranstaltungsbereiches anfallen.

Für die ordnungsgemäße Entsorgung der Abfälle stellen wir Ihnen entsprechende Müllsäcke für die Messelaufzeit zur Verfügung. Die Entsorgung während des Auf- und Abbaus muss im Vorfeld kostenpflichtig über das Online Service Center bestellt werden.

Die Müllentsorgung während der Laufzeit ist nur dann mit der Maintenance Fee abgegolten, wenn Sie Ihren Abfall ordnungsgemäß in die dafür vorgesehenen Müllsäcke entsorgen. Die Abholung der sortenreinen Müllsäcke von ihrem Stand, wird durch BCB Personal durchgeführt.

Findet keine selbständige & sortenreine Sortierung des Abfalls in die Müllsäcke statt, werden Ihnen die entstandenen Mehrkosten nach der Messe in Rechnung gestellt.

Preise verstehen sich netto zzgl. der gesetzlichen Mehrwertsteuer

PORTFOLIO STAND

Der Portfolio Stand bietet sich als Komplettlösung optimal für die Präsentation mehrerer Marken durch Hersteller und Distributoren an.

Ausstellungsfläche
ca. 3m x 3m:

5.740 EUR

Ausstattung: 1 Tresen und Rückbuffet* inkl. Logobranding

Leistungen: 2 Barhocker

2 Seitenwände

Stromanschluß inkl. 1 Steckdose

Kunststoff-Verkostungsbecher

Müllentsorgung während der Messelaufzeit

Ausstellerkommunikationspaket Standard

Versicherung

AUMA-Beitrag

exklusive Gläserpauschale**

Buchbare Zusatzoptionen im Online Service Center:

Kühlschrank/Kühltruhe ca. 110 EUR

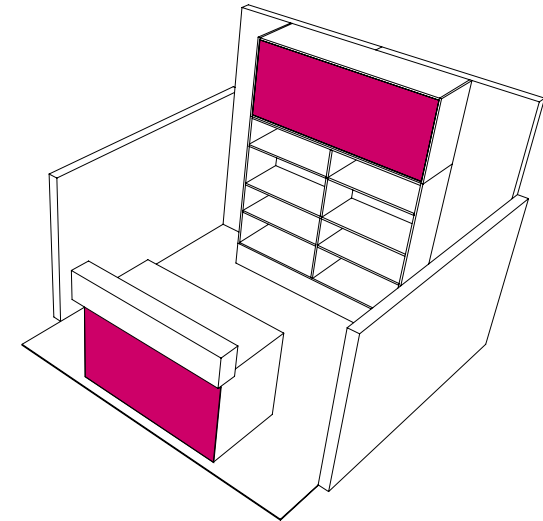

*Das Anbringen von eigenen Brandings ist nicht gestattet.

**Aus logistischen Gründen ist das Mitbringen von eigenen Gläsern nicht gestattet.

NEU:

Der Aussteller ist verantwortlich für die ordnungsgemäße und umweltverträgliche Entsorgung der Abfälle, die bei Aufbau, Laufzeit und Abbau seines Standes/Veranstaltungsbereiches anfallen.

Für die ordnungsgemäße Entsorgung der Abfälle stellen wir Ihnen entsprechende Müllsäcke für die Messelaufzeit zur Verfügung. Die Entsorgung während des Auf- und Abbaus muss im Vorfeld kostenpflichtig über das Online Service Center bestellt werden.

Die Müllentsorgung während der Laufzeit ist nur dann mit der Maintenance Fee abgegolten, wenn Sie Ihren Abfall ordnungsgemäß in die dafür vorgesehenen Müllsäcke entsorgen. Die Abholung der sortenreinen Müllsäcke von ihrem Stand, wird durch BCB Personal durchgeführt.

Findet keine selbständige & sortenreine Sortierung des Abfalls in die Müllsäcke statt, werden Ihnen die entstandenen Mehrkosten nach der Messe in Rechnung gestellt.

Preise verstehen sich netto zzgl. der gesetzlichen Mehrwertsteuer

COFFEE

INDIVIDUELLE STANDFLÄCHE

Der Standort wird vom Veranstalter festgelegt. Die Buchung dieser Standfläche bietet sich für Aussteller, die über Bartresen bzw. Messemobiliar verfügen, an. Rück- und Seitenwände können bei Bedarf über das Online Service Center für **55 EUR** pro laufenden Meter hinzu gebucht werden.

Ausstellungsfläche ab 6 m ² :	485 EUR/m²
Standort:	Innerhalb der Coffee Area
Nebenkostenpauschale:	35,00 EUR/m ² inkl. Ausstellerkommunikationspaket Standard, Müllentsorgung während der Messelaufzeit exklusive Gläserpauschale*
AUMA-Beitrag:	0,60 EUR/m ²
Versicherung:	310,00 EUR

*Aus logistischen Gründen ist das Mitbringen von eigenen Gläsern nicht gestattet.

NEU:

Der Aussteller ist verantwortlich für die ordnungsgemäße und umweltverträgliche Entsorgung der Abfälle, die bei Aufbau, Laufzeit und Abbau seines Standes/Veranstaltungsbereiches anfallen.

Für die ordnungsgemäße Entsorgung der Abfälle stellen wir Ihnen entsprechende Müllsäcke für die Messelaufzeit zur Verfügung. Die Entsorgung während des Auf - und Abbaus muss im Vorfeld kostenpflichtig über das Online Service Center bestellt werden.

Die Müllentsorgung während der Laufzeit ist nur dann mit der Maintenance Fee abgegolten, wenn Sie Ihren Abfall ordnungsgemäß in die dafür vorgesehenen Müllsäcke entsorgen. Die Abholung der sortenreinen Müllsäcke von ihrem Stand, wird durch BCB Personal durchgeführt.

Findet keine selbständige & sortenreine Sortierung des Abfalls in die Müllsäcke statt, werden Ihnen die entstandenen Mehrkosten nach der Messe in Rechnung gestellt.

Preise verstehen sich netto zzgl. der gesetzlichen Mehrwertsteuer

COFFEE

ROASTED COFFEE STAND

Der Roasted Coffee Stand ist die perfekte Präsentationsform für kleinere Röstereien.

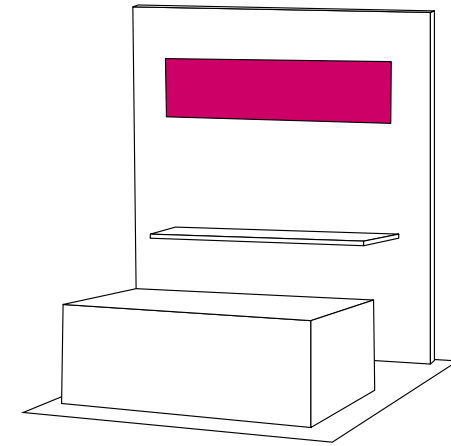

Ausstellungsfläche
ca. 2m x 2m:

1.220 EUR

Ausstattung: 1 Tresen und Rückwand mit Regalbrett (Branding inklusive)

Leistungen: Stromanschluß inkl. 1 Steckdose

Müllentsorgung während der Messelaufzeit

Ausstellerkommunikationspaket Standard

Versicherung

AUMA-Beitrag

exklusive Gläserpauschale*

Buchbare Zusatzoptionen im Online Service Center:

Kühlschrank/Kühltruhe ca. 110 EUR

Starkstrom: Preis auf Anfrage

*Aus logistischen Gründen ist das Mitbringen von eigenen Gläsern nicht gestattet.

NEU:

Der Aussteller ist verantwortlich für die ordnungsgemäße und umweltverträgliche Entsorgung der Abfälle, die bei Aufbau, Laufzeit und Abbau seines Standes/Veranstaltungsbereiches anfallen.

Für die ordnungsgemäße Entsorgung der Abfälle stellen wir Ihnen entsprechende Müllsäcke für die Messelaufzeit zur Verfügung. Die Entsorgung während des Auf- und Abbaus muss im Vorfeld kostenpflichtig über das Online Service Center bestellt werden.

Die Müllentsorgung während der Laufzeit ist nur dann mit der Maintenance Fee abgegolten, wenn Sie Ihren Abfall ordnungsgemäß in die dafür vorgesehenen Müllsäcke entsorgen. Die Abholung der sortenreinen Müllsäcke von ihrem Stand, wird durch BCB Personal durchgeführt.

Findet keine selbständige & sortenreine Sortierung des Abfalls in die Müllsäcke statt, werden Ihnen die entstandenen Mehrkosten nach der Messe in Rechnung gestellt.

Preise verstehen sich netto zzgl. der gesetzlichen Mehrwertsteuer

BEER

INDIVIDUELLE STANDFLÄCHE

Eine Standfläche ist individuell buchbar. Die Buchung der Standfläche eignet sich für Aussteller, die über Bartresen bzw. Messemobiliar verfügen oder einen eigenen Standbau in Auftrag geben möchten. Rück- und Seitenwände können bei Bedarf zusätzlich über das Online Service Center für **55 EUR** pro laufenden Meter zugebucht werden.

Preis:	485 EUR/m²
Standort:	Innerhalb der Bier Area
Nebenkostenpauschale:	35,00 EUR/m ² inkl. Ausstellerkommunikationspaket Standard, Müllentsorgung während der Messelaufzeit exklusive Gläserpauschale*
AUMA-Beitrag:	0,60 EUR/m ²
Versicherung:	310,00 EUR

*Aus logistischen Gründen ist das Mitbringen von eigenen Gläsern nicht gestattet.

NEU:

Der Aussteller ist verantwortlich für die ordnungsgemäße und umweltverträgliche Entsorgung der Abfälle, die bei Aufbau, Laufzeit und Abbau seines Standes/Veranstaltungsbereiches anfallen.

Für die ordnungsgemäße Entsorgung der Abfälle stellen wir Ihnen entsprechende Müllsäcke für die Messelaufzeit zur Verfügung. Die Entsorgung während des Auf- und Abbaus muss im Vorfeld kostenpflichtig über das Online Service Center bestellt werden.

Die Müllentsorgung während der Laufzeit ist nur dann mit der Maintenance Fee abgegolten, wenn Sie Ihren Abfall ordnungsgemäß in die dafür vorgesehenen Müllsäcke entsorgen. Die Abholung der sortenreinen Müllsäcke von ihrem Stand, wird durch BCB Personal durchgeführt.

Findet keine selbständige & sortenreine Sortierung des Abfalls in die Müllsäcke statt, werden Ihnen die entstandenen Mehrkosten nach der Messe in Rechnung gestellt.

Preise verstehen sich netto zzgl. der gesetzlichen Mehrwertsteuer

BEER

DRAFT ALLEY STAND

Die Draft Alley wurde exklusiv für Brauereien und kleinere Start-ups konzipiert. Dem Community-Gedanken der Bierszene folgend, treten hier Anbieter unterschiedlicher Marken Seite an Seite auf. Der Fachbesucher kann so auf wenigen Metern eine Fülle unterschiedlicher Bierstile und ihre Produzenten kennenlernen. Für die Draft Alley Stände gilt das Prinzip: an jedem Stand werden die Biere einer Marke vorgestellt.

Ausstellungsfläche
ca. 2m x 2m: **1.220 EUR**

Ausstattung: 1 Tresen, 1 Rückwand und 1 Kühlschrank

Leistungen: Stromanschluß inkl. 1 Steckdose
Müllentsorgung während der Messelaufzeit
Ausstellerkommunikationspaket Standard
Versicherung
AUMA-Beitrag

exklusive Gläserpauschale**

Buchbare Zusatzoptionen im Online Service Center:

Logo Branding Fronttheke ca. 150 EUR

Kühlschrank/Kühltruhe ca. 110 EUR

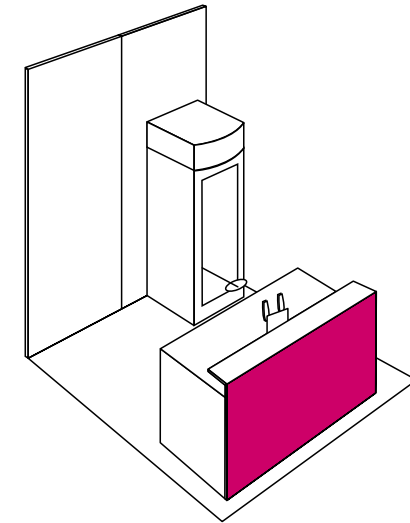

*Aus logistischen Gründen ist das Mitbringen von eigenen Gläsern nicht gestattet.

NEU:

Der Aussteller ist verantwortlich für die ordnungsgemäße und umweltverträgliche Entsorgung der Abfälle, die bei Aufbau, Laufzeit und Abbau seines Standes/Veranstaltungsbereiches anfallen.

Für die ordnungsgemäße Entsorgung der Abfälle stellen wir Ihnen entsprechende Müllsäcke für die Messelaufzeit zur Verfügung. Die Entsorgung während des Auf- und Abbaus muss im Vorfeld kostenpflichtig über das Online Service Center bestellt werden.

Die Müllentsorgung während der Laufzeit ist nur dann mit der Maintenance Fee abgegolten, wenn Sie Ihren Abfall ordnungsgemäß in die dafür vorgesehenen Müllsäcke entsorgen. Die Abholung der sortenreinen Müllsäcke von ihrem Stand, wird durch BCB Personal durchgeführt.

Findet keine selbständige & sortenreine Sortierung des Abfalls in die Müllsäcke statt, werden Ihnen die entstandenen Mehrkosten nach der Messe in Rechnung gestellt.

Preise verstehen sich netto zzgl. der gesetzlichen Mehrwertsteuer

SPARKLING

INDIVIDUELLE STANDFLÄCHE

Eine Standfläche ist individuell buchbar. Die Buchung der Standfläche eignet sich für Aussteller, die über Bartresen bzw. Messemobiliar verfügen oder einen eigenen Standbau in Auftrag geben möchten. Rück- und Seitenwände können bei Bedarf zusätzlich über das Online Service Center für **55 EUR** pro laufenden Meter zugebucht werden.

Preis:	602 EUR/m²
Standort:	Optionale Standvergabe Innerhalb der Sparkling Area möglich
Nebenkostenpauschale:	35,00 EUR/m ² inkl. Ausstellerkommunikationspaket Standard, Müllentsorgung während der Messelaufzeit exklusive Gläserpauschale*
AUMA-Beitrag:	0,60 EUR/m ²
Versicherung:	310,00 EUR

Samples dürfen gegen kleines Entgelt verkauft werden.

*Aus logistischen Gründen ist das Mitbringen von eigenen Gläsern nicht gestattet.

NEU:

Der Aussteller ist verantwortlich für die ordnungsgemäße und umweltverträgliche Entsorgung der Abfälle, die bei Aufbau, Laufzeit und Abbau seines Standes/Veranstaltungsbereiches anfallen.

Für die ordnungsgemäße Entsorgung der Abfälle stellen wir Ihnen entsprechende Müllsäcke für die Messelaufzeit zur Verfügung. Die Entsorgung während des Auf- und Abbaus muss im Vorfeld kostenpflichtig über das Online Service Center bestellt werden.

Die Müllentsorgung während der Laufzeit ist nur dann mit der Maintenance Fee abgegolten, wenn Sie Ihren Abfall ordnungsgemäß in die dafür vorgesehenen Müllsäcke entsorgen. Die Abholung der sortenreinen Müllsäcke von ihrem Stand, wird durch BCB Personal durchgeführt.

Findet keine selbständige & sortenreine Sortierung des Abfalls in die Müllsäcke statt, werden Ihnen die entstandenen Mehrkosten nach der Messe in Rechnung gestellt.

Preise verstehen sich netto zzgl. der gesetzlichen Mehrwertsteuer

SPARKLING

SPARKLING PACKAGE STAND

Der Sparkling Package Stand bietet sich als Komplettlösung optimal für die Präsentation von Sparklings im Rahmen eines ansprechenden Gemeinschaftsstandes verschiedener Hersteller an.

Ausstellungsfläche
ca. 2m x 2m:

3.500 EUR

Standort: Optionale Standvergabe innerhalb der Sparkling Area möglich

Ausstattung: 1 Tresen und Rückbuffet inkl. Logobranding, 1 Kühlschrank

Leistungen: Stromanschluß inkl. 1 Steckdose
Müllentsorgung während der Messelaufzeit
Ausstellerkommunikationspaket Standard
Versicherung
AUMA-Beitrag

exklusive Gläserpauschale*

Samples dürfen gegen kleines Entgelt verkauft werden.

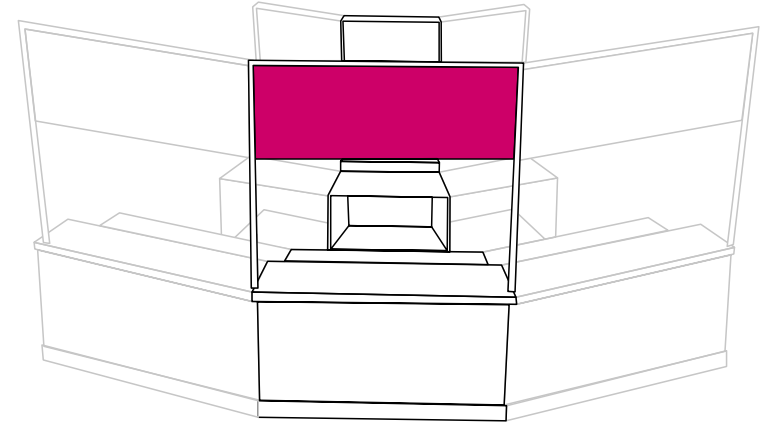

*Aus logistischen Gründen ist das Mitbringen von eigenen Gläsern nicht gestattet.

NEU:

Der Aussteller ist verantwortlich für die ordnungsgemäße und umweltverträgliche Entsorgung der Abfälle, die bei Aufbau, Laufzeit und Abbau seines Standes/Veranstaltungsbereiches anfallen.

Für die ordnungsgemäße Entsorgung der Abfälle stellen wir Ihnen entsprechende Müllsäcke für die Messelaufzeit zur Verfügung. Die Entsorgung während des Auf- und Abbaus muss im Vorfeld kostenpflichtig über das Online Service Center bestellt werden.

Die Müllentsorgung während der Laufzeit ist nur dann mit der Maintenance Fee abgegolten, wenn Sie Ihren Abfall ordnungsgemäß in die dafür vorgesehenen Müllsäcke entsorgen. Die Abholung der sortenreinen Müllsäcke von ihrem Stand, wird durch BCB Personal durchgeführt.

Findet keine selbständige & sortenreine Sortierung des Abfalls in die Müllsäcke statt, werden Ihnen die entstandenen Mehrkosten nach der Messe in Rechnung gestellt.

Preise verstehen sich netto zzgl. der gesetzlichen Mehrwertsteuer

YOUNG GUNS

PACKAGE STAND

Die perfekte Lösung für Manufakturen und Kleinbetriebe mit innovativen und hochqualitativen Produkten im Spirituosen-, Filler- und Ausstattungssegment. Bitte beachten Sie die Teilnahmebedingungen.

Ausstellungsfläche
ca. 2m x 2,5m

2.400 EUR

Standort:	Optionale Standvergabe innerhalb der Halle 15
Ausstattung:	1 Marktstand
Leistungen:	Stromanschluß inkl. 1 Steckdose
	Kunststoff Verkostungsbecher
	Müllentsorgung während der Messelaufzeit*
	Ausstellerkommunikationspaket Standard
	Versicherung
	AUMA-Beitrag

exklusive Gläserpauschale*

TEILNAHMEBEDINGUNGEN:

- neue Marke und nicht länger als 3 Jahre im Verkauf
(Nachweis Großhandelsliste oder erster Brandweinsteuerbescheid)
- kein öffentlich gemachtes Investment von einem Strategic Partner
- limitiert auf 2 Teilnahmen pro Unternehmen im Young Guns Pavillon
- BCB-Jury entscheidet über Zulassungen

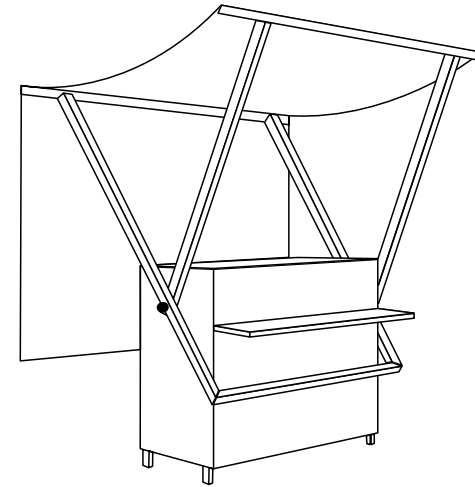

*Aus logistischen Gründen ist das Mitbringen von eigenen Gläsern nicht gestattet.

NEU:

Der Aussteller ist verantwortlich für die ordnungsgemäße und umweltverträgliche Entsorgung der Abfälle, die bei Aufbau, Laufzeit und Abbau seines Standes/Veranstaltungsbereiches anfallen.

Für die ordnungsgemäße Entsorgung der Abfälle stellen wir Ihnen entsprechende Müllsäcke für die Messelaufzeit zur Verfügung. Die Entsorgung während des Auf- und Abbaus muss im Vorfeld kostenpflichtig über das Online Service Center bestellt werden.

Die Müllentsorgung während der Laufzeit ist nur dann mit der Maintenance Fee abgegolten, wenn Sie Ihren Abfall ordnungsgemäß in die dafür vorgesehenen Müllsäcke entsorgen. Die Abholung der sortenreinen Müllsäcke von ihrem Stand, wird durch BCB Personal durchgeführt.

Findet keine selbständige & sortenreine Sortierung des Abfalls in die Müllsäcke statt, werden Ihnen die entstandenen Mehrkosten nach der Messe in Rechnung gestellt.

Preise verstehen sich netto zzgl. der gesetzlichen Mehrwertsteuer

AUSTELLER KOMMUNIKATIONSPAKETE & SPONSORING LEISTUNGEN

MEDIAPAKET BASIC (M1)

- Listung im **online Ausstellerverzeichnis**
- Online **Ausstellerprofil inkl. Logo**, Firmenbeschreibung und Kontaktdaten im online Ausstellerverzeichnis
- **Upload von Produktbildern & Dokumenten** im online Ausstellerverzeichnis
- Listung in der online Ausstellerliste
- Listung im Print Show Guide
- Firmenbeschreibung (500 Zeichen) print
- **5 Produktkategorien print**

99,00 EUR

MEDIAPAKET ADVANCED (M2)

- Listung im **online Ausstellerverzeichnis**
- Online **Ausstellerprofil inkl. Logo**, Firmenbeschreibung und Kontaktdaten im online Ausstellerverzeichnis
- **Upload von Produktbildern & Dokumenten** im online Ausstellerverzeichnis
- Listung in der online Ausstellerliste
- Listung im Print Show Guide
- Firmenbeschreibung (500 Zeichen) print
- **5 Produktkategorien print**
- **Markenlistungen & Produktbilder** in der online Ausstellerliste
- **Kontaktdaten** in der online Ausstellerliste
- **Positionierung der Listung zu Beginn** der Ausstellerlistung
- Kennzeichnung **Hervorhebung als „Premium“** Listung in der online Ausstellerliste
- **Logo im Hallenverzeichnis print**
- **farbliche Hervorhebung** des Standes im Hallenplan des Hallenverzeichnisses **print**

810,00 EUR

MEDIAPAKET PREMIUM (M3)

- Listung im **online Ausstellerverzeichnis**
- Online **Ausstellerprofil inkl. Logo**, Firmenbeschreibung und Kontaktdaten im online Ausstellerverzeichnis
- **Upload von Produktbildern & Dokumenten** im online Ausstellerverzeichnis
- Listung in der online Ausstellerliste
- Listung im Print Show Guide
- Firmenbeschreibung (500 Zeichen) print
- **5 Produktkategorien print**
- **Markenlistungen & Produktbilder** in der online Ausstellerliste
- **Kontaktdaten** in der online Ausstellerliste
- **Positionierung der Listung zu Beginn** der Ausstellerlistung
- Kennzeichnung **Hervorhebung als „Premium“** Listung in der online Ausstellerliste
- **Logo im Hallenverzeichnis print**
- **farbliche Hervorhebung** des Standes im Hallenplan des Hallenverzeichnisses **print**
- **Spezielle Listung** Ihres Unternehmens
Feature **Sponsoring einer Produktkategorie**,
Feature **Homepage Karussell**
- **1 Werbeanzeige 4c print**

1.740,00 EUR

PREISÜBERSICHT 2021

Standfläche

Standfläche individuell BCB pro m ²	602,00 EUR
Standfläche individuell Brew Berlin pro m ²	485,00 EUR
Standfläche individuell Coffee Convent pro m ²	485,00 EUR
Early Bird Standfläche individuell BCB pro m ²	585,00 EUR*
Early Bird Standfläche individuell Brew Berlin pro m ²	470,00 EUR*
Early Bird Standfläche individuell Coffee Convent pro m ²	470,00 EUR*

*Deadline Early Bird 31.12.2020

Pakete (Fläche inkl. Standbau)

One Brand Stand (2m x 2,50m)	2.900,00 EUR
Portfolio Stand (3m x 3m)	5.740,00 EUR
Kaffee-Röster Stand (2m x 2m)	1.220,00 EUR
Gezapftes Bier Stand (2m x 2m)	1.220,00 EUR
Paketstand (2m x 2m) Sparkling	3.500,00 EUR
Paketstand (2m x 2,5m) Young Guns	2.400,00 EUR

Eventuelle Zusatzleistungen/Kosten

Rück/Seitenwände (2,50m hoch) gestärkt pro m ²	55,00 EUR
Rück/Seitenwand Sonderanfertigung	Preis auf Anfrage
Kühltruhe pauschal	ca. 110,00 EUR
Gläser individuell über BOELS Webshop	
Wasseranschluss	
**Normalzufluss, 15mm/Normalabfluss 50mm	
Inkl. Installation einer Theke, Kombiküche oder Einzel-/Doppelspüle	ab 460,00 EUR
Stromanschluss	ab 201,00 EUR

**3,3 kW/16 A Wechselstromanschluss Ac 230 V,

mit Verteilung inkl. 1 Steckdose + 1 Nachtstromsteckdose

Entsorgung (für Auf- und Abbau)

Abfallsäcke 120 Ltr. Fassungsvermögen (farbig gekennzeichnet) für:	
Papier/Pappe	7,80 EUR pro Sack
Glas	7,80 EUR pro Sack
Folie/Plastik	7,80 EUR pro Sack
Mischabfall	6,90 EUR pro Sack
Preis einschl. Entsorgung	

Nebenkosten für individuelle Flächen

Maintenance	pro m ² 35,00 EUR
Versicherung pauschal f. individuelle Flächen	310,00 EUR
Mitausstellergebühr inkl. Versicherung	550,00 EUR
Auma-Beitrag	pro m ² 0,60 EUR

Austeller-Kommunikationspaket Media

Marketingpaket BASIC (M1)	99,00 EUR
Marketingpaket ADVANCED (M2)	810,00 EUR
Marketingpaket PREMIUM (M3)	1.740,00 EUR

Austellerausweise

Austellerausweise	34,00 EUR
-------------------	-----------

Preise verstehen sich netto zzgl. der gesetzlichen Mehrwertsteuer und sind unter Vorbehalt

KONTAKT & ADRESSEN

VERANSTALTER

Reed Exhibitions Deutschland GmbH
Völklinger Str. 4
40219 Düsseldorf
Telefon +49 211 90191-197
Telefax +49 211 90191-244
www.barconvent.com

VERANSTALTUNGSORT

Messe Gelände Berlin
Eingang Nord
Hammar skjöldplatz
14057 Berlin
www.messe-berlin.de

SALES

Anna Lena Grytz
Project Manager Sales
Telefon +49 211 90191-140
annalena.grytz@reedexpo.de

Thea König
Sales Manager
Telefon +49 211 90191-197
thea.koenig@reedexpo.de

Michaela Giesselmann
Sales Manager
Telefon +49 211 90191-240
michaela.giesselmann@reedexpo.de

INTERNATIONALE ANSPRECHPARTNER

ITALY

Elisa Limatola
+39 02 43517089
Elisa.limatola@reedexpo.it

SPAIN & PORTUGAL

Paz Jarque
+34 617 198 997
paz.jarque@thinkingabroad.com

FRANCE

Helga Quien
+33 1 79 71 96 13
hquein@reed-export.fr

BENELUX

Nadine Grotendorst
+33 1 79 71 93 08
Ngrotendorst@reed-export.fr

GREECE

Danae Margaritidi
+30 694 736 4289
dmargaritidi@beerbartender.gr

UNITED KINGDOM

Dean Cousins
+44 208 910 7155
dean.cousins@reedexpo.co.uk

LATIN AMERICA

Stephen Guthartz
+1 203 840 5336
sguthartz@reedexpo.com

USA

Katie Lind
+12038405423
klind@reedexpo.com

JAPAN

Ryotaro Kunishige
+81 362 612 996
kunishiger@reedexpo.co.jp

EASTERN EUROPE

Daniel Bart
+36 30 185 73 74
tonycaviar@gmail.com

KOREA

Hayoung Jang
+82 10 3550 0385
hayoung.jang@reedexhibitions.co.kr

POLAND

Mateusz Buczek
+48 535138138
kontakt@mateusz buczek.com.pl

BCB

BAR CONVENT BERLIN